

第48回 関西学生自馬馬術大会

於： 鶴見緑地乗馬苑

①

コースデザイナー： 藤井 正

経路図

縮尺 3/1000

第4競技 ジムカーナ競技

2016年8月27日(土)

競技時間 13:30~14:40 (下見時間 13:00~13:20)

基準表 右記のローカルルール

障害個数 7

速度 m/分 全長 200 m

基準時間 秒 制限時間 62 秒

実施要項

- (1) 20m×60mの角馬場内に旗門、スラローム、地上横木等を設置する。
- (2) 速歩走行を基本とする。
- (3) 図形、旗門、地上横木などは、コースプランに指示された方向で通過しなければならない。
- (4) 基準タイムに最も近い者が勝ちとする。
- (5) 基準タイムとの差が同じ場合は、タイムの速い者が勝ちとする。
- (6) 基準タイムは当日の競技前の試走により審判員が決定する。
- (7) 基準タイムをオーバーしても減点はないが、基準タイムの2倍を超えた場合は失権となる。
- (8) 落馬の場合は失権となる。また、審判員が危険と見なした際は危険走行として失権になる場合がある。
- (9) 指導者1名が角馬場に入ることを認める。その指導者は、音声指示や曳き馬で選手をサポートしてもよい。

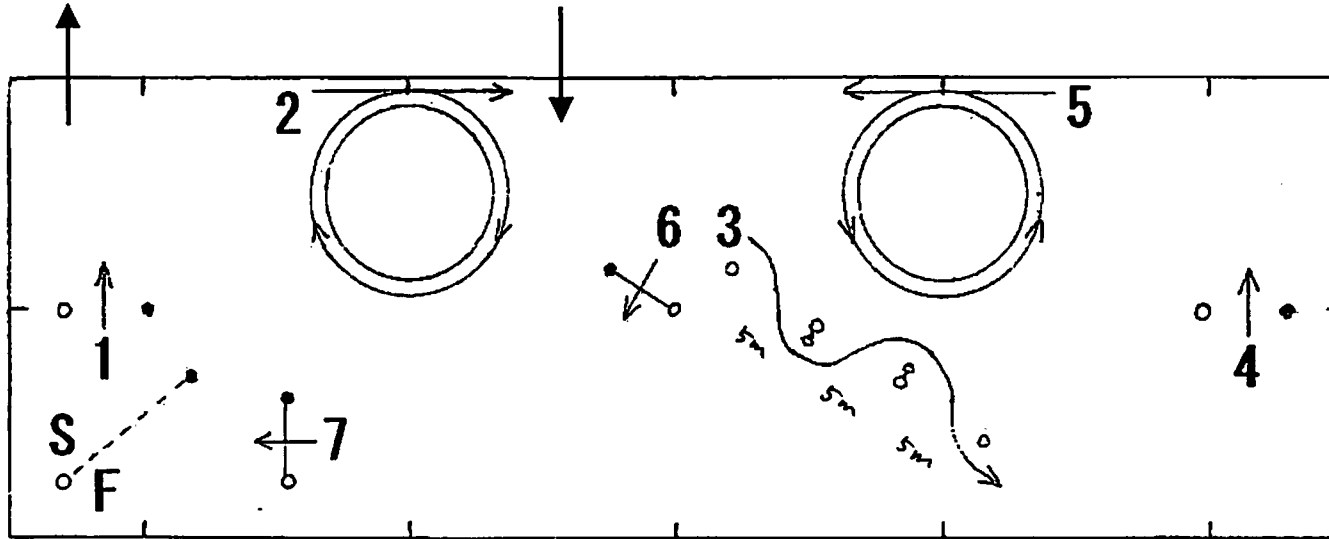

JUDGE

番号	障害の種類
1	旗門
2	右巻乗り
3	スラローム
4	旗門
5	左巻乗り
6	地上横木
7	地上横木

第48回 関西学生自馬馬術大会

於：鶴見緑地乗馬苑

②

コースデザイナー：藤井 正

経路図

縮尺 1/500

第5競技 障害飛越競技C

2016年8月28日(日)

競技時間 7:30~8:40 (下見時間 7:10~7:25)

基準表 FEI 238.2.1

障害個数 8

速度 350 m/分 全長 300 m

規定時間 52 秒 制限時間 104 秒

実施要項

JEF競技会規程28版、FEI障害規程第25版238条2.1を適用する。

3反抗失権とする。

高さ80cm以下、幅90cm以内、障害数8~10とする。

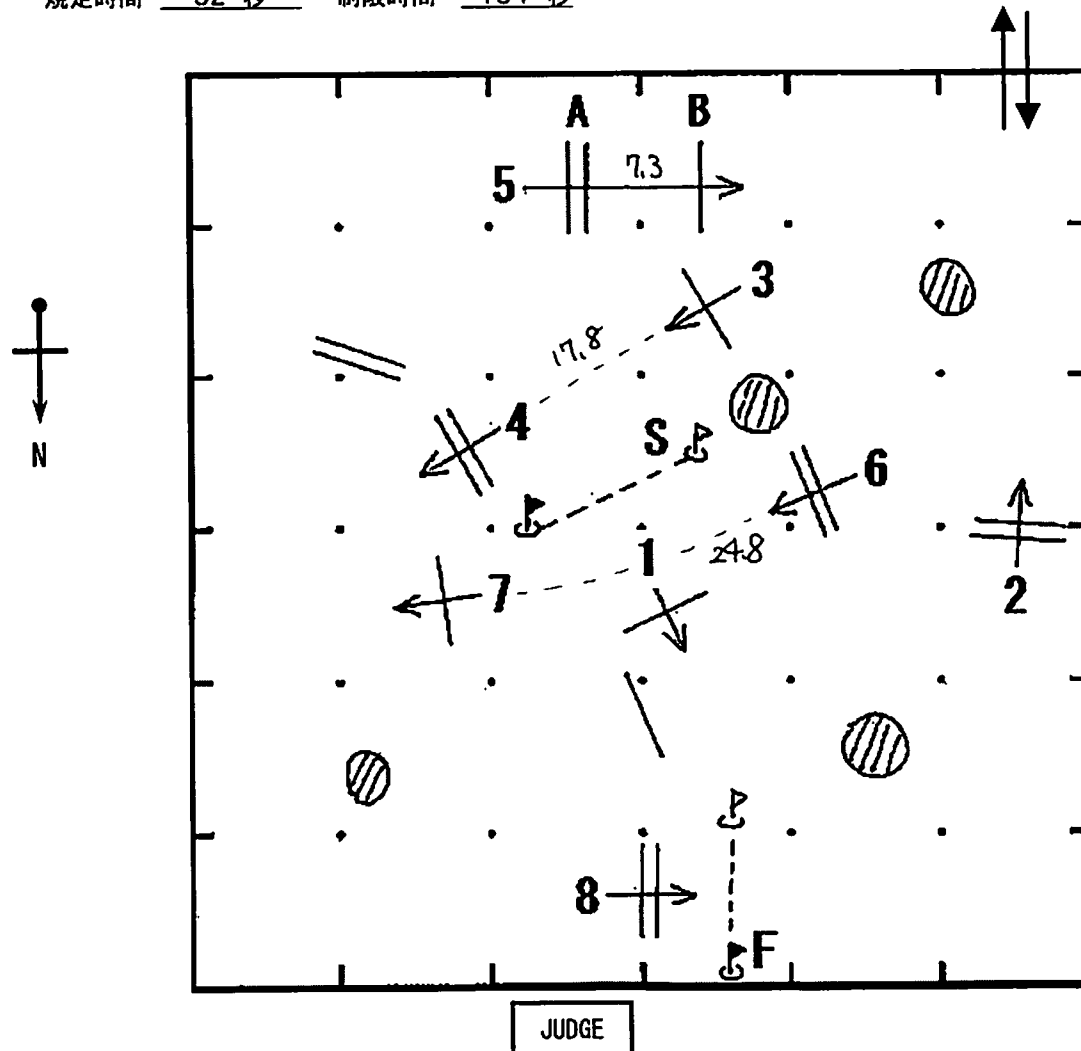

番号	障害の種類	高さ	幅
1	垂直	65	
2	オクサ	70×70	80
3	垂直	75	
4	オクサ	70×70	90
5A	オクサ	70×75	80
5B	垂直	80	
6	オクサ	75×75	90
7	垂直	80	
8	オクサ	75×80	90

第48回 関西学生自馬馬術大会

於: 鶴見緑地乗馬苑

③

コースデザイナー: 藤井 正

経路図

縮尺 1/500

第6競技 障害飛越競技B

2016年8月28日(日)

競技時間 9:30~10:30 (下見時間 9:10~9:25)

基準表 FEI 238.2.1

障害個数 9

速度 350 m/分 全長 350 m

規定時間 60 秒 制限時間 120 秒

実施要項

JEF競技会規程28版、FEI障害規程第25版238条2.1を適用する。

3反抗失権とする。

高さ 100cm 以下、幅 110cm 以内、障害数 9~12 とする。

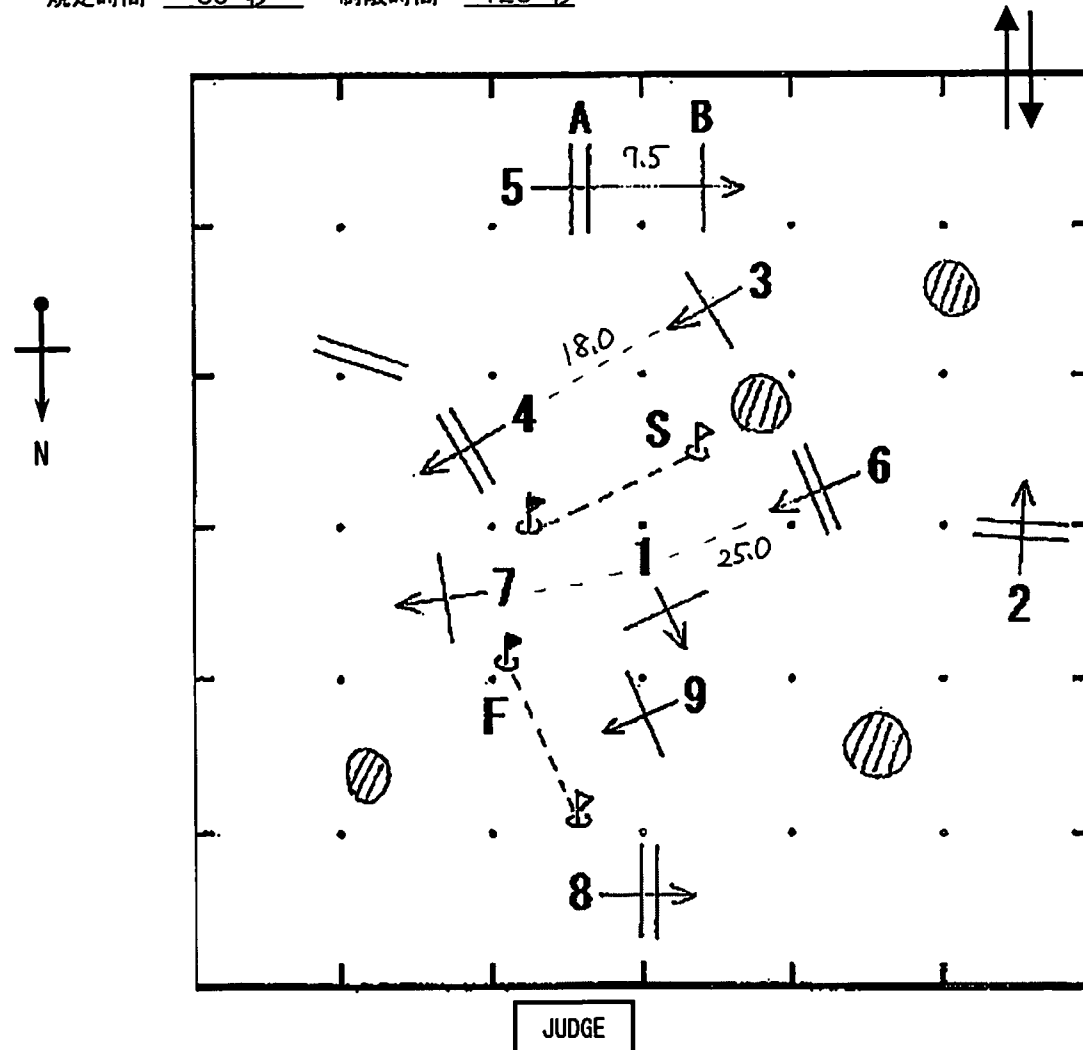

番号	障害の種類	高さ	幅
1	垂直	85	
2	オクサ	90×90	100
3	垂直	95	
4	オクサ	90×90	110
5A	オクサ	90×95	100
5B	垂直	100	
6	オクサ	95×95	110
7	垂直(ついで)	100	
8	オクサ	95×100	110
9	垂直	100	

第48回 関西学生自馬馬術大会

於： 鶴見緑地乗馬苑

④

コースデザイナー： 藤井 正

経路図

縮尺 1/500

第7競技 障害飛越競技A

2016年8月28日(日)

競技時間 11:10~11:40 (下見時間 10:50~11:05)

基準表 FEI 238.2.1

障害個数 10

速度 350 m/分 全長 400 m

規定時間 69 秒 制限時間 138 秒

実施要項

JEF競技会規程28版、FEI障害規程第25版238条2.1を適用する。

3反抗失権とする。

高さ110cm以下、幅120cm以内、障害数9~12とする。

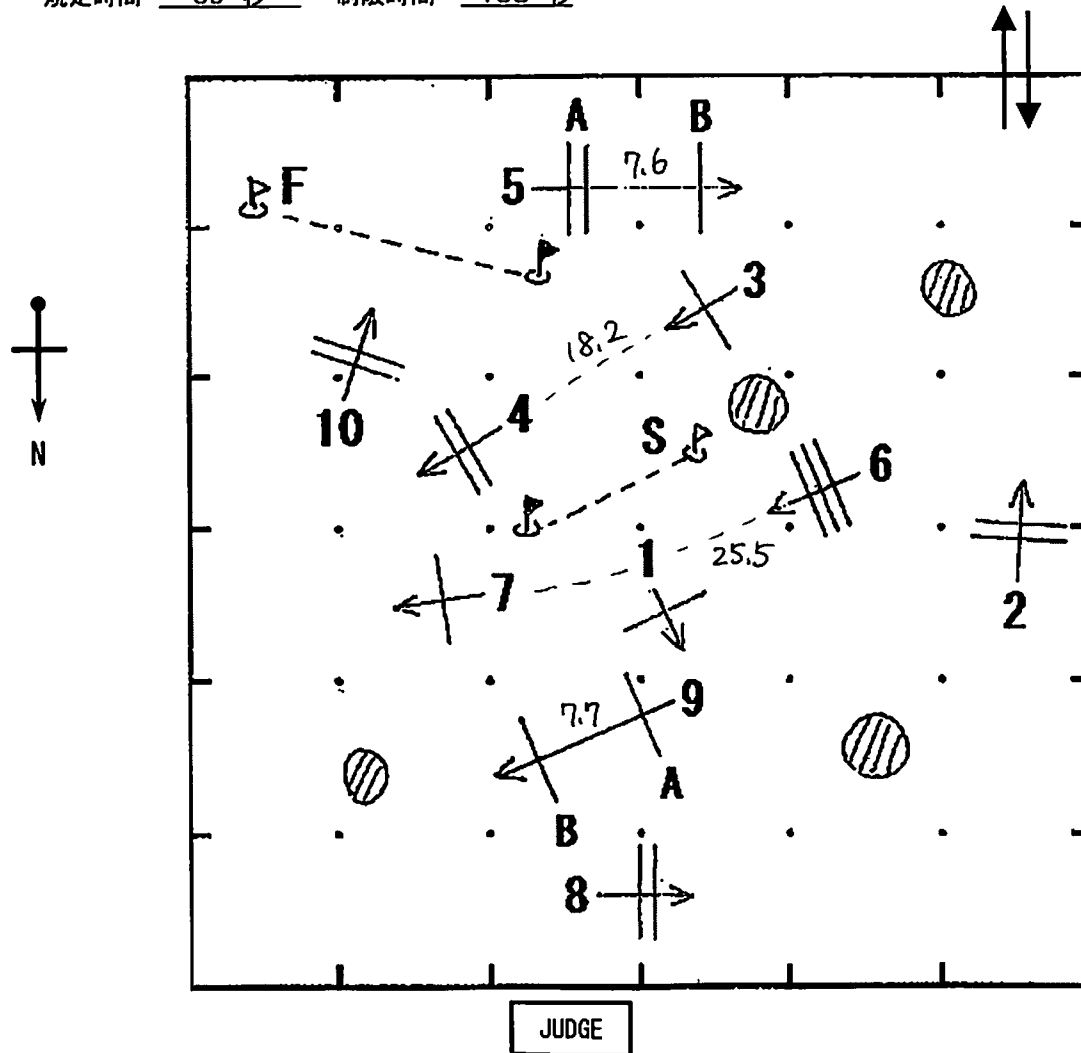

番号	障害の種類	高さ	幅
1	垂直	95	
2	オクサ	100×100	110
3	垂直	105	
4	オクサ	100×100	120
5A	オクサ	100×105	110
5B	垂直	110	
6	三段	60×80×100	140
7	垂直 (110cm)	110	
8	オクサ	105×110	120
9A	垂直	105	
9B	垂直	105	
10	オクサ (105x110)	105×110	120